



**LÍDER  
EUROPEO EN  
SEÑALIZACIÓN**

# EvoSIGNAL

Señalización que se adapta  
de forma rápida y sencilla.



# Todas las ventajas de la serie **Evo**SIGNAL



Los dispositivos de señalización avisan, conducen y protegen. El tipo de señalización óptica y acústica depende además de la utilización que se le vaya a dar y de las condiciones ambientales. Con **Evo**SIGNAL, nunca fue más fácil elegir el dispositivo de señalización correcto: un sistema modular claro que resulta óptimo para casi cualquier ámbito de uso.

**Evo**SIGNAL es la nueva solución estándar en el ámbito de la señalización: modular, sencilla y clara... simplemente **WERMA**.





#### **Form-fit-function**

Módulo universal general en tres tamaños



#### **Compatibilidad**

Fácil sustitución de los productos anteriores



#### **El mejor de su clase**

Buena visibilidad desde cualquier lado, resistente, potente y a prueba de manipulaciones



#### **Montaje sencillo e intuitivo**

Poka-yoke, pocas piezas, conexión eléctrica sencilla



#### **Funciones Twin**

**TwinLIGHT** / **TwinFLASH\*** – dos configuraciones luminosas en una, que también pueden usarse como nivel de escala



#### **Muchos menos artículos**

con una gama completa

\* **TwinLIGHT**: Luz permanente y luz parpadeante  
**TwinFLASH**: Luz de flash o luz EVS

# Modular, sencillo, claro.

Solo con **Evo**SIGNAL puede cubrir todos los ámbitos de uso con tres tamaños.

Sencillamente claro: esto significa menos costos con menos artículos dentro de una gama completa y, al mismo tiempo, plena compatibilidad con los productos anteriores. **Evo**SIGNAL: la señalización inteligente con potencial de futuro.

## INTELIGENTE

La solución estándar que ofrece todo lo necesario

## SEGURA

Un equipamiento de primera clase para la máxima percepción, para un funcionamiento resistente a prueba de manipulaciones

## INTUITIVA

Montaje sencillo y universal, compatibilidad con los productos anteriores

# ANTERIOR

Evo*SIGNAL* sustituye, con plena compatibilidad, a las siguientes gamas de productos WERMA en las categorías lámparas de señalización, bocinas y sirenas, y combinaciones óptico-acústicas.

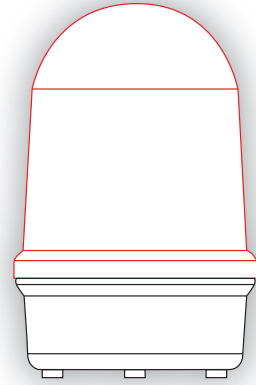
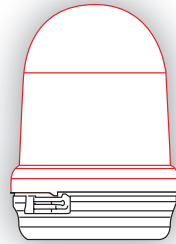
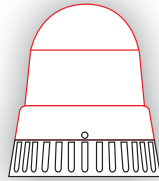
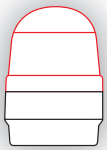

# NUEVO

## Evo*SIGNAL*

Reducción de la variedad de artículos en un 20 % con la gama completa



MINI



MIDI



MAXI

# Sistema modular

## EvoSIGNAL

Encuentre su solución óptima en tres pasos: no hay señalización más sencilla.

### Elección de tamaño

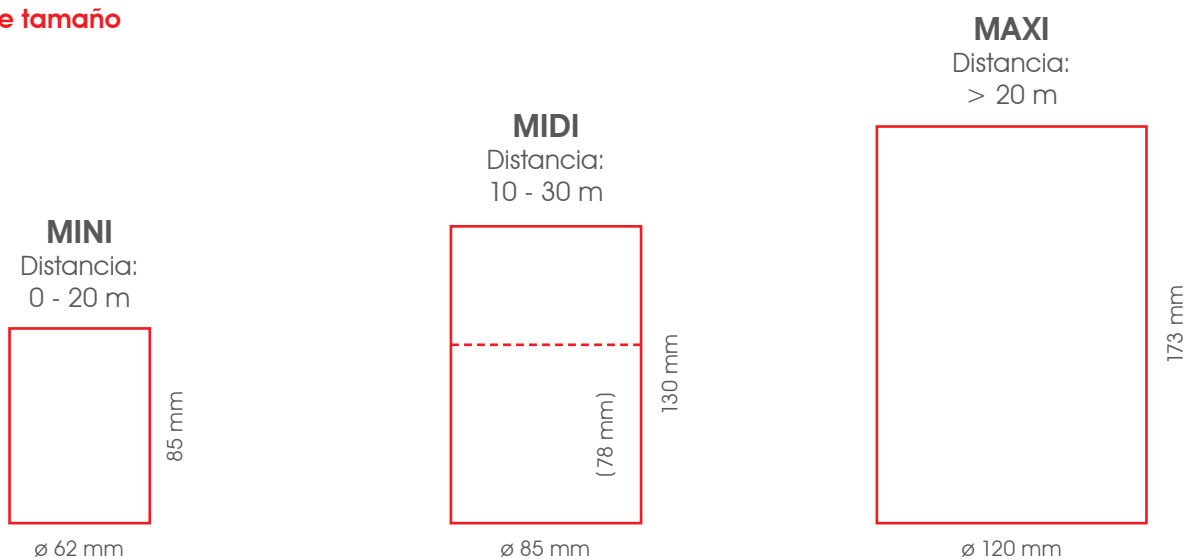

### Selección del tipo de señalización

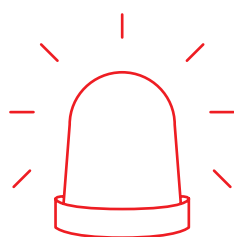

Óptica

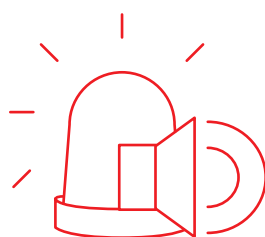

Combinación  
óptico-acústica\*

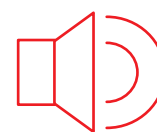

Acústica\*

### Selección del tipo de montaje; p. ej.,



Montaje en el suelo



Montaje en tubo\*

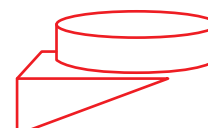

Montaje mural

Puede encontrar nuestro  
configurador en: [www.werma.com](http://www.werma.com)

\* no disponible para **MAXI**





 **WERMA**

# EvoSIGNAL MINI

# 70

Ahora solo quedan

artículos

85 mm

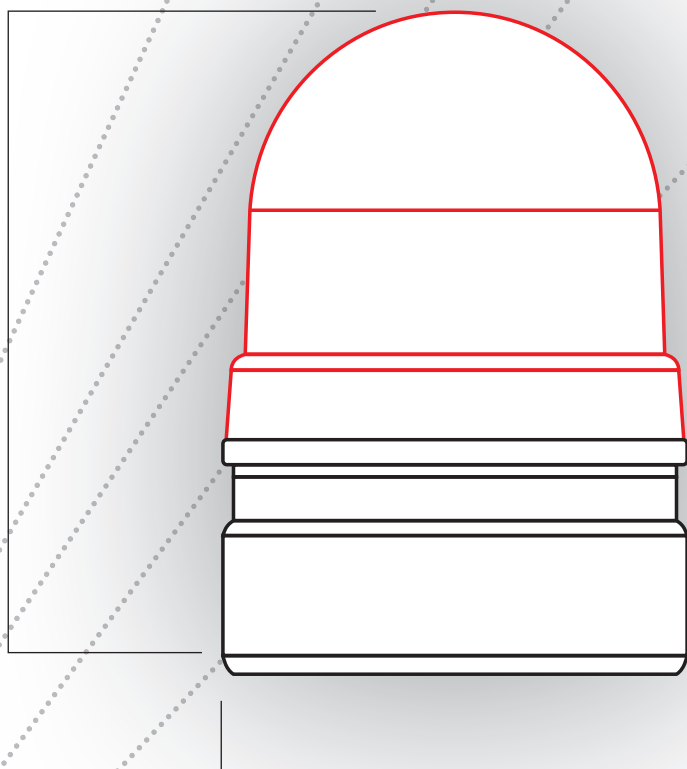

Escala 1:1

ø 62 mm

Había disponibles

# 532

artículos



# EvoSIGNAL MINI brinda soluciones de proximidad para distancias cortas

## CARACTERÍSTICAS MÁS IMPORTANTES DEL PRODUCTO

<b>Tensiones disponibles</b>	12 V AC/DC, 24 V AC/DC, 115/230 V AC
<b>Lámparas disponibles</b>	Ópticas, óptico-acústicas, acústicas
<b>Configuraciones luminosas disponibles</b>	TwinLIGHT <sup>1</sup> , TwinFLASH <sup>1</sup>
<b>Temperatura ambiente</b>	-30°C...60°C
<b>Clase de protección</b>	IP66
<b>Certificados</b>	CE, EAC, (CCC)
<b>Bocinas y sirenas</b>	Tono de pulso 95 dB, Tono permanente 89 dB

## COLORES DISPONIBLES, SISTEMA ÓPTICO



## COLORES DISPONIBLES, SISTEMA ÓPTICO-ACÚSTICO



## SUSTITUYE A LOS SIGUIENTES PRODUCTOS ANTERIORES

### Los 532 artículos de la gama de productos:

127, 128, 200/203, 201/204, 206, 207, 209, 210/213, 211/214, 216, 219, 221/224, 222/225, 800, 801, 802, 815, 816, 817, 420/422, 421/423, 424, 425, 482, 582

1) TwinLIGHT / TwinFLASH reúne 2 configuraciones luminosas en un producto (también hay posibilidad de escalación)

**TwinLIGHT:** Luz permanente y luz parpadeante

**TwinFLASH:** Luz de flash o luz EVS

2) Variante TriCOLOUR disponible (verde/amarillo/rojo, puede asumir, p. ej., la función de semáforo). Por ejemplo, en esta variante se pueden mostrar 3 colores a través de solo 2 salidas del control de la máquina.

## CONEXIONES

### Conexión sencilla y segura (bornes push-in)

#### TwinLIGHT

**X1:** Permanente      **X2:** Blink

#### TwinFLASH

**X1:** Flash              **X2:** EVS

#### TriCOLOUR (Solo para óptico)

**X1:** GN                  **X2:** RD

**X1 + X2:** YE

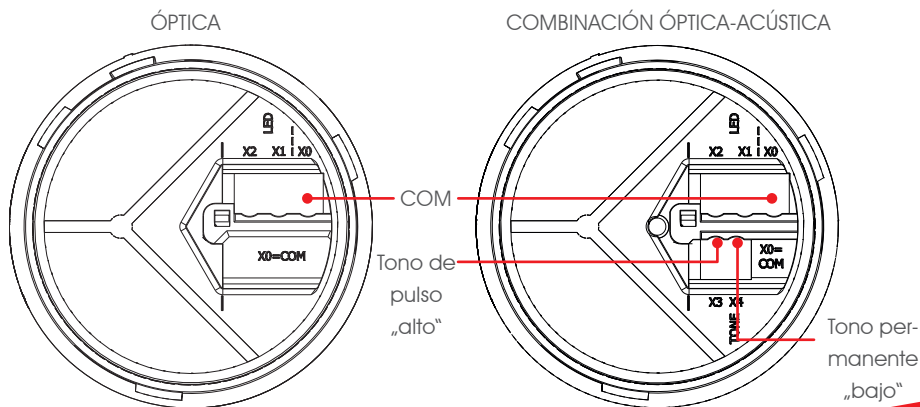

70 artículos, un tamaño



31

TwinLIGHT, TwinFLASH,  
TriCOLOUR



30

TwinLIGHT  
TwinFLASH



3

BOCINAS Y SIRENAS



6

ADAPTADORES DE MONTAJE

# EvoSIGNAL MIDI

# 60

Ahora solo quedan

artículos

130 mm

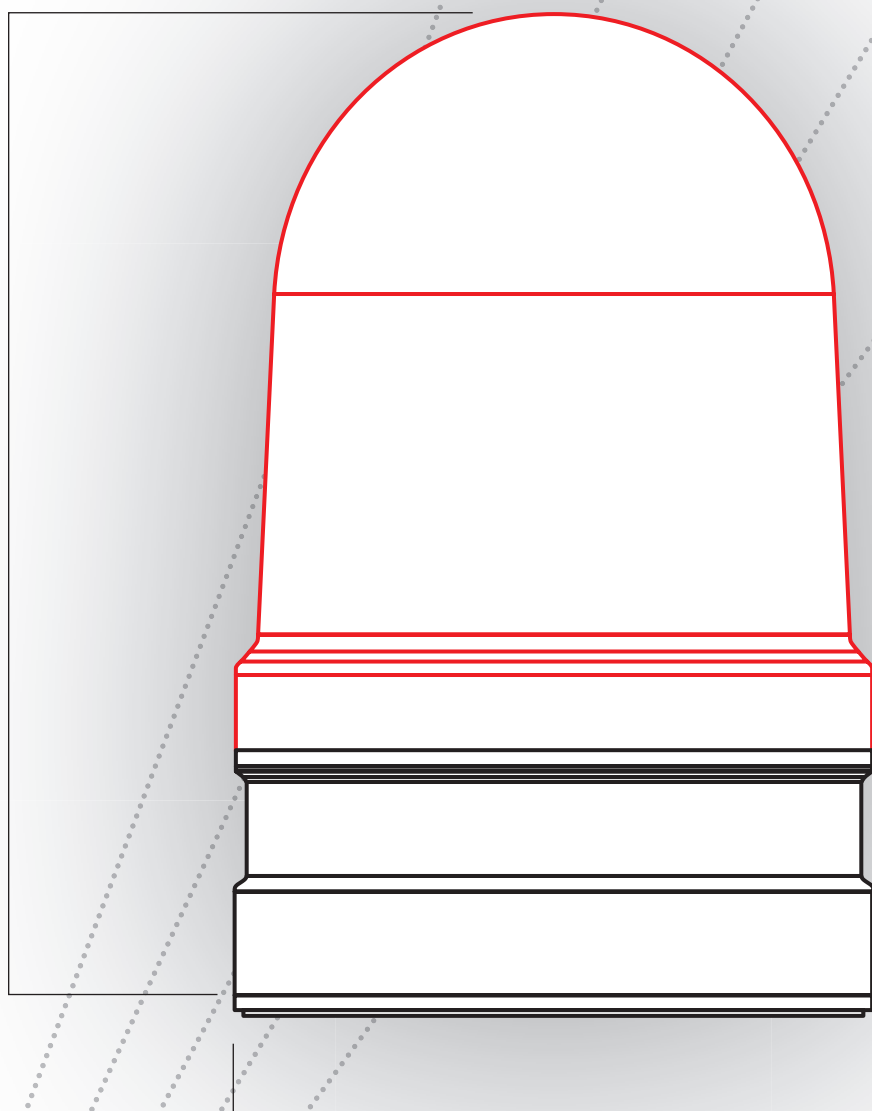

Escala 1:1

ø 85 mm

Había disponibles

# 231

artículos

**EvoSIGNAL MIDI** ofrece señalizaciones ópticas y acústicas para distancias medias sobre todo.

**CARACTERÍSTICAS MÁS IMPORTANTES DEL PRODUCTO**

<b>Tensiones disponibles</b>	12 V/24 V AC/DC, 115/230 V AC
<b>Lámparas disponibles</b>	Ópticas, óptico-acústicas, acústicas
<b>Configuraciones luminosas disponibles</b>	TwinLIGHT <sup>1</sup> , TwinFLASH <sup>1</sup> , lámpara omnidireccional
<b>Temperatura ambiente</b>	-30°C...60°C
<b>Clase de protección</b>	IP66
<b>Certificados</b>	CE, EAC, (CCC)
<b>Bocinas y sirenas</b>	110 dB máx., puede reducirse 10 dB, (10 tonos disponibles)

**COLORES DISPONIBLES, SISTEMA ÓPTICO**



**COLORES DISPONIBLES, SISTEMA ÓPTICO-ACÚSTICO**



**SUSTITUYE A LOS SIGUIENTES PRODUCTOS ANTERIORES**

**Los 231 artículos de la gama de productos::**

133, 134, 420/422, 430/432, 431/433, 570, 574, 575, 585, 826, 828, 829

1) TwinLIGHT / TwinFLASH reúne 2 configuraciones luminosas en un producto (también hay posibilidad de escalación)

**TwinLIGHT:** Luz permanente y luz parpadeante

**TwinFLASH:** Luz de flash o luz EVS

2) Variante TriCOLOUR disponible (verde/amarillo/rojo, puede asumir, p. ej., la función de semáforo). Por ejemplo, en esta variante se pueden mostrar 3 colores a través de solo 2 salidas del control de la máquina.

**CONEXIONES**

**Conexión sencilla y segura (bornes push-in)**

**TwinLIGHT**

**X1:** Permanente      **X2:** Blink

**TwinFLASH**

**X1:** Flash              **X2:** EVS

**TriCOLOUR (Solo para óptico)**

**X1:** GN                  **X2:** RD

**X1 + X2:** YE

**Lámpara omnidireccional (Solo para óptico)**

**X1:** Rotación          **X2:** -

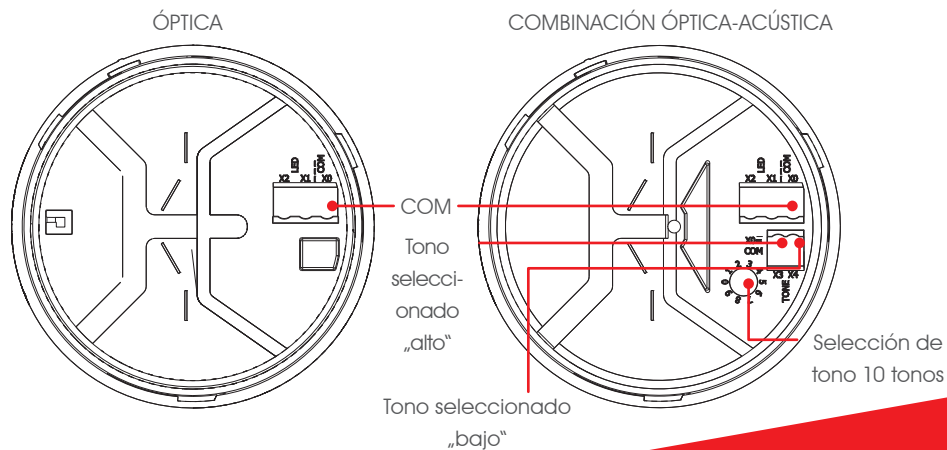

**60 artículos, un tamaño**



32

TwinLIGHT, TwinFLASH, TriCOLOUR, Lámpara omnidireccional



20

TwinLIGHT TwinFLASH



2

BOCINAS Y SIRENAS



6

ADAPTADORES DE MONTAJE



# EvoSIGNAL MAXI

Ahora solo quedan

# 34

artículos

Había disponibles

# 50

artículos

173 mm

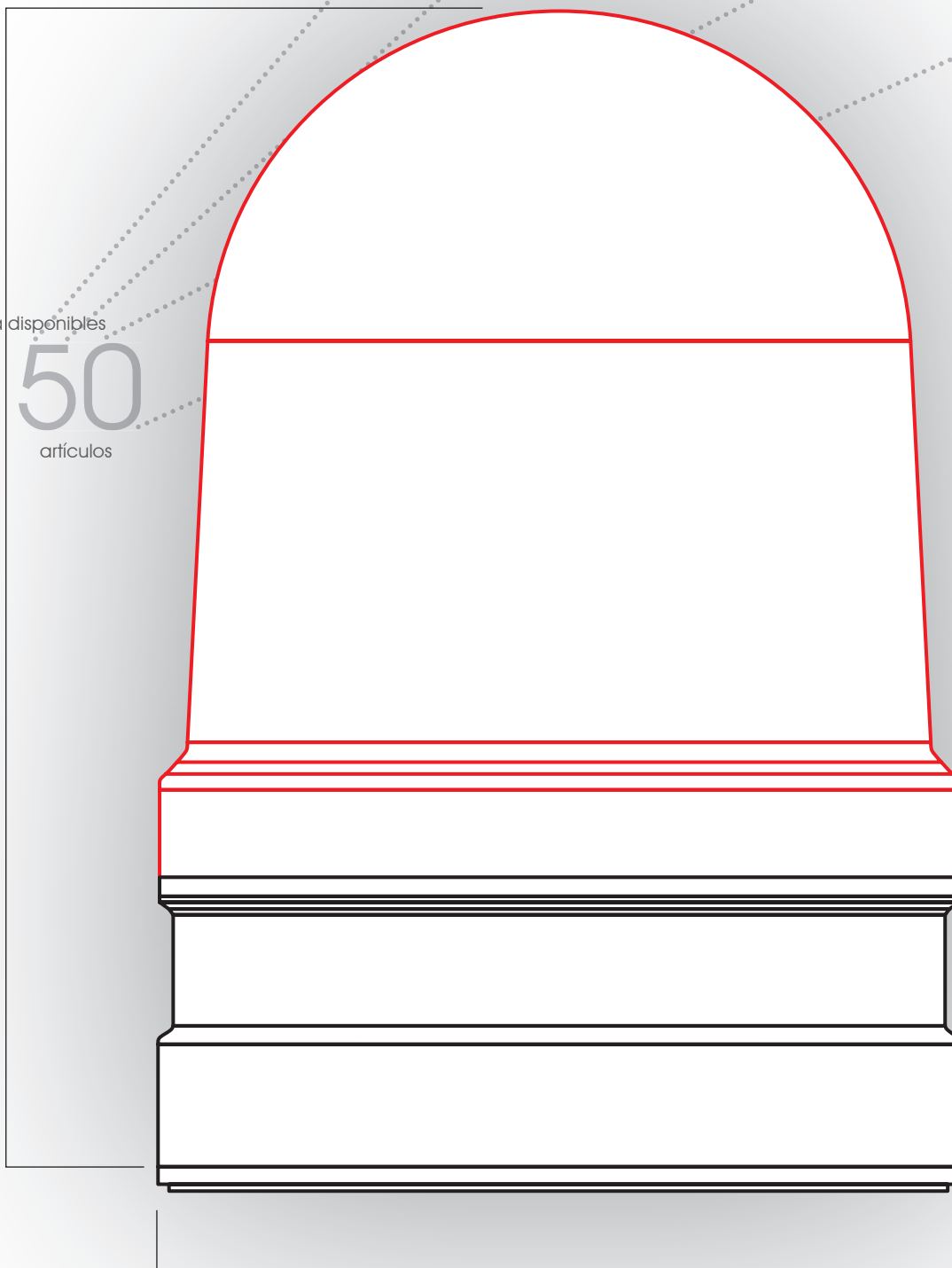

∅ 120 mm

Escala 1:1

**Evo**SIGNAL **MAXI** sirve para grandes distancias que precisen una señal llamativa.

#### CARACTERÍSTICAS MÁS IMPORTANTES DEL PRODUCTO

Tensiones disponibles	12 V/24 V AC/DC, 115/230 V AC
Tensiones disponibles	Optisch
Configuraciones luminosas disponibles	TwinLIGHT <sup>1</sup> , TwinFLASH <sup>1</sup> , lámpara omnidireccional
Temperatura ambiente	-30°C...60°C
Clase de protección	IP66
Certificados	CE, EAC, (CCC)

#### COLORES DISPONIBLES, SISTEMA ÓPTICO



#### SUSTITUYE A LOS SIGUIENTES PRODUCTOS ANTERIORES

Los 50 artículos de la gama de productos:  
280

1) TwinLIGHT / TwinFLASH reúne 2 configuraciones luminosas en un producto (también hay posibilidad de escalación)

TwinLIGHT: Luz permanente y luz parpadeante  
TwinFLASH: Luz de flash o luz EVS

#### CONEXIONES

Conexión sencilla y segura  
(bornes push-in)

##### TwinLIGHT

X1: Permanente      X2: Blink

##### TwinFLASH

X1: Flash              X2: EVS

Lámpara omnidireccional

X1: Rotación          X2: -

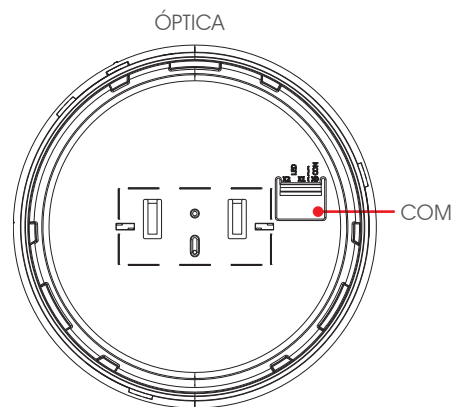

34 artículos, un tamaño



30

TwinLIGHT, TwinFLASH,  
Lámpara omnidireccional



4

ADAPTADORES DE MONTAJE

# Ámbitos de aplicación

## Serie **Evo**SIGNAL

### **Evo**SIGNAL MINI

en lugares de montaje con espacio limitado, en aplicaciones para interiores y exteriores.

**Usos más habituales:** Aplicaciones tecnológicas para edificios, en máquinas y aparatos de tamaño reducido



Armario de distribución



Aparatos

### **Evo**SIGNAL MIDI

Señalización flexible para distancias medias, en aplicaciones para interiores y exteriores.

**Usos más habituales:** Aplicaciones tecnológicas para edificios, aplicaciones en puertas de todos los tamaños, máquinas e instalaciones

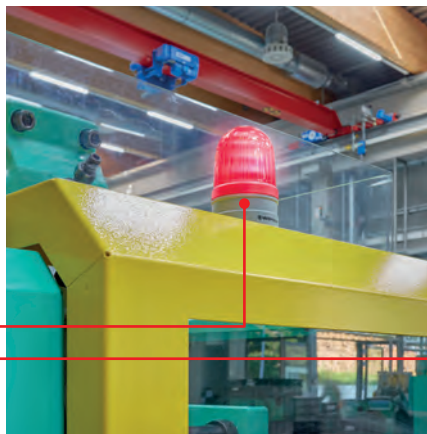

Máquinas



Instalaciones

### **Evo**SIGNAL MAXI

señalización flexible para grandes distancias, en aplicaciones para interiores y exteriores

**Usos más habituales:** Aplicaciones tecnológicas para edificios, aplicaciones en puertas de todos los tamaños, máquinas e instalaciones para grandes distancias



Puertas de diferentes tamaños

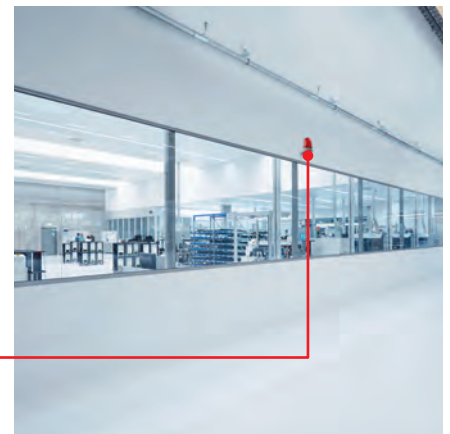

Edificios



# Encuentre el producto adecuado

[www.werma.com/evosignal](http://www.werma.com/evosignal)



540.000.032

WERMA Signaltechnik GmbH + Co. KG  
Dürbheimer Str. 15  
D - 78604 Rietheim - Weilheim  
Phone + 49 74 24 95 57- 0  
Fax + 49 74 24 95 57- 44  
www.werma.com  
info@werma.com

WERMA Signaltechnik  
Niederlassung Neuhausen am Rhf.  
Rheingoldstrasse 50  
8212 Neuhausen am Rheinflall  
Switzerland  
Phone + 41 52 674 00 60  
Fax + 41 52 674 00 66  
www.werma.ch  
info@werma.ch

WERMA Italia S.r.l.  
Via dell'Artigianato 42  
29122 Piacenza  
Italy  
Phone +39 523 044 544  
www.werma.it  
info@werma.it

WERMA SARL  
56, Rue Colière  
69780 Mions  
France  
Phone + 33 4 72 22 37 37  
Fax + 33 4 72 22 37 64  
www.werma.fr  
info@werma.fr

WERMA BENELUX  
Poortakkerstraat 41C  
9051 Sint-Denijs-Westrem  
Belgium  
Phone + 32 9 220 31 11  
www.wermabenelux.com  
info@wermabenelux.com

WERMA (UK) Ltd.  
11 Regent Park  
37 Booth Drive  
Park Farm Industrial Estate  
Wellingborough NN8 6GR  
Great Britain  
Phone + 44 15 36 48 69 30  
Fax + 44 15 36 51 48 10  
www.werma.co.uk  
uksales@werma.co.uk

WERMA USA Inc.  
1266 Oakbrook Drive, Suite A  
Norcross, GA 30093 USA  
Phone +1 (470) 361-0600  
www.werma.com  
us-info@werma.com

WERMA (Shanghai) Co., Ltd.  
Building 8, No. 85, Mingnan Road,  
Songjiang, Shanghai, P. R. C  
201613  
China  
Phone + 86 21 57 74 - 00 22  
Fax + 86 21 57 74 - 66 01  
www.werma.com.cn  
info@werma.com.cn

